

CHECK-IN:

Estado del vehículo a su devolución / *Vehicle condition prior to its return*

Matrícula: **0595KXY**

Number plate

- Contrato: **18294255**

Agreement

Este documento detalla el estado del vehículo tanto en la recogida como en la devolución del mismo. / *This document provides a detailed account of the vehicle's condition both upon collection and return.*

Recogida / Collection:

El siguiente croquis recoge ya los daños presentes, verificados y firmados por Ud. en la recogida de su coche. / *The following diagram includes all damages detected, verified and signed off by yourself upon collection of the vehicle.*

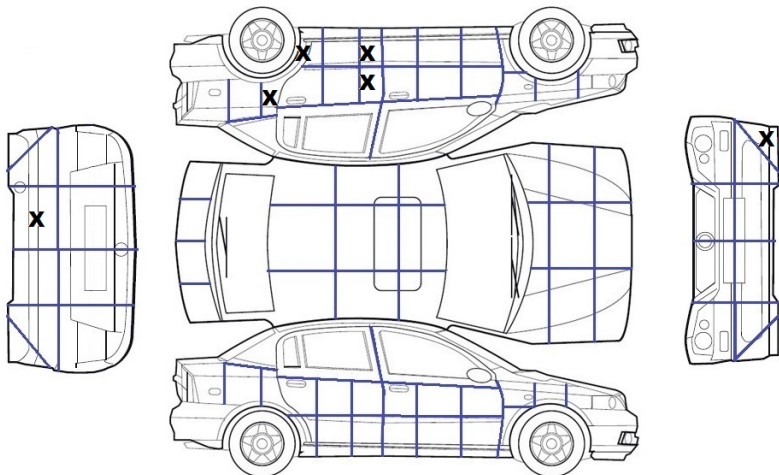

Daños y faltas

Damaged and missing items

Paragolpes Trasero - Nivel 1, Paragolpes Delantero - Nivel 1, Puerta Trasera Izquierda - Nivel 1, Aleta Trasera Izquierda - Nivel 2

Rear Bumper - Level 1, Front bumper - Level 1, Rear Left Door - Level 1, Rear Left Wing - Level 2

Devolución / Return:

El siguiente croquis recoge el estado del vehículo a su devolución, chequeado por nuestro personal del parking, en presencia del cliente si así lo hubiese requerido. / *The following diagram includes the vehicle's condition upon return, as checked by our car park staff with the customer onsite, where requested.*

Cualquier nuevo daño o falta registrada en la devolución estará marcada con un círculo. / *Any additional damages or missing items detected upon return will be highlighted with a circle.*

El posible cobro del nuevo daño/falta dependerá de la cobertura que haya contratado con Goldcar. En caso de efectuarse el cobro, recibirá una notificación por correo electrónico con los detalles del mismo, las fotos del daño y la documentación pertinente. / *These additional damages or missing items may or may not be charged depending on the type of insurance cover purchased from Goldcar. In case of any charges, you will receive an email notification with all the relevant details, including images of the damages and their corresponding documentation.*

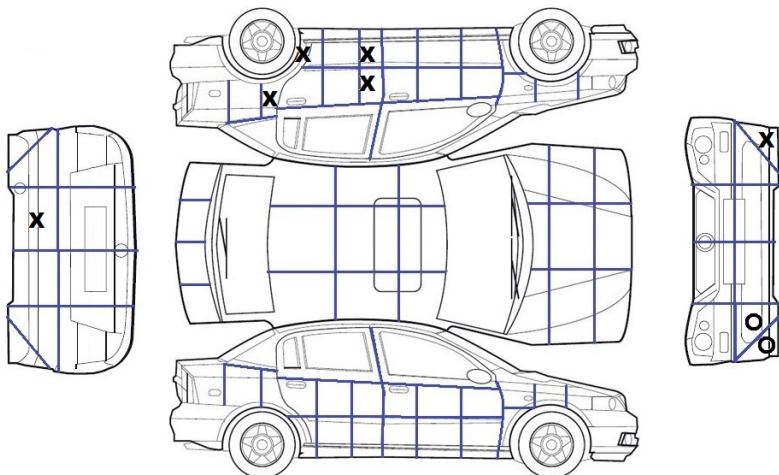

Daños y faltas

Damaged and missing items

Paragolpes Trasero - Nivel 1, Paragolpes Delantero - Nivel 1, Puerta Trasera Izquierda - Nivel 1, Aleta Trasera Izquierda - Nivel 2

Rear Bumper - Level 1, Front bumper - Level 1, Rear Left Door - Level 1, Rear Left Wing - Level 2

Con el fin de conseguir mayor grado de transparencia posible Ud. tiene a su disposición las tarifas de importes de los daños en la página web www.goldcar.es/tc / *With the purpose of providing you with the highest possible levels of transparency, you can access a list of all chargeable damage fees from our website at www.goldcar.es/en/tc*

Asimismo, si Ud. necesita más información sobre cualquier cobro realizado puede abrir una incidencia a través de <http://www.goldcar.es/incidencias/login> / *Likewise, should you require any further information regarding any charges made, you can report any incidents online at <http://www.goldcar.es/en/incidencias/login>*

El cliente recibe el presente documento en la fecha abajo mencionada. / *Customer hereby acknowledges receipt of this document on the date hereof.*

[Empty box for signature]

Firma / Signed by

Fecha CHECK-IN / CHECK-IN Date: **25/10/2019 12:35**

Sucursal / Branch: **PMI**